

Руководство по эксплуатации. Кресло руководителя Ergo E 281



Каждое кресло должно быть отрегулировано индивидуально для каждого человека таким образом, чтобы обеспечить комфорт за рабочим местом.

Регулировка кресла по высоте:

сядьте в кресло, перенесите вес Вашего тела на ноги, поверните рычаг (1) вверх, на себя, не отпуская подберите нужную высоту и отпустите рычаг (1).

Регулировка угла наклона спинки и сидения:

отрегулируйте пружинно-винтовой механизм (2) под вес Вашего тела. Поверните механизм (2) на некоторое число оборотов и отрегулируйте качание спинки так, чтобы Вы почувствовали себя комфортно. Отрегулируйте рычаг (3) путём поворота лапки рычага на себя, откиньтесь назад и зафиксируйте удобное для Вас положение путём возврата рычага на место (ни в коем случае нельзя использовать данный механизм в качестве механизма качания, тем самым могут выйти из строя другие узлы и механизмы).

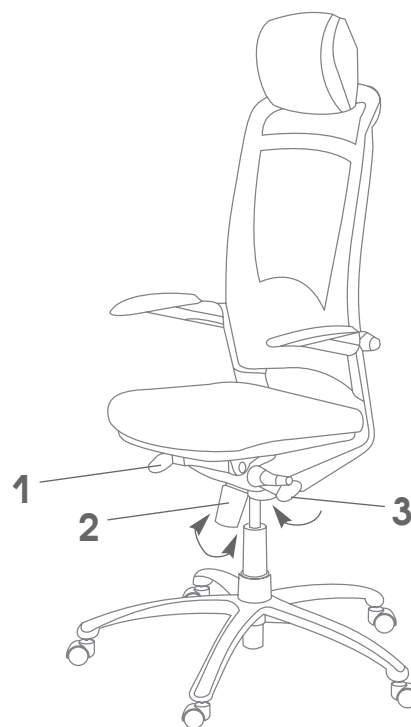

Другие регулировки:

в кресле предусмотрена регулировка валика под поясницу. Регулируется вращением винта по и против часовой стрелки, который расположен сзади спинки (крутить только с одной стороны); подлокотники регулируются вперёд/назад, а также в поворотах вправо/влево в горизонтальной плоскости.

подголовник регулируется по высоте и имеет несколько уровней фиксации.

Предупреждения:

- кресло не предназначено для эксплуатации при температурных условиях ниже 0°C;
- при доставке и сборке кресла в холодное время года приступать к его эксплуатации можно только спустя сутки после его нахождения в помещении с комнатной температурой;
- для продолжительной работы кресла необходимо делать проверку и подтяжку его механизмов каждые полгода.

