

Руководство по эксплуатации. Кресло оператора СН 686



Каждое кресло должно быть отрегулировано индивидуально для каждого человека таким образом, чтобы обеспечить комфорт за рабочим местом.

Регулировка кресла по высоте:

присев в кресло, перенесите вес вашего тела на ноги, поднимите рычаг (1) вверх, подберите нужную высоту и верните рычаг (1) в исходное положение.

Регулировка угла наклона спинки и сидения:

переключите рычаг (2) в вертикальной плоскости, зафиксировав его в конечной верхней точке, отрегулируйте пружинно-винтовой механизм (3) под вес Вашего тела, подберите нужный угол наклона сидения и спинки и затем верните рычаг (2) в исходное положение, тем самым, зафиксировав выбранное вами положение (ни в коем случае нельзя использовать данный механизм в качестве механизма качания, тем самым могут выйти из строя другие узлы и механизмы). Рисунок А.

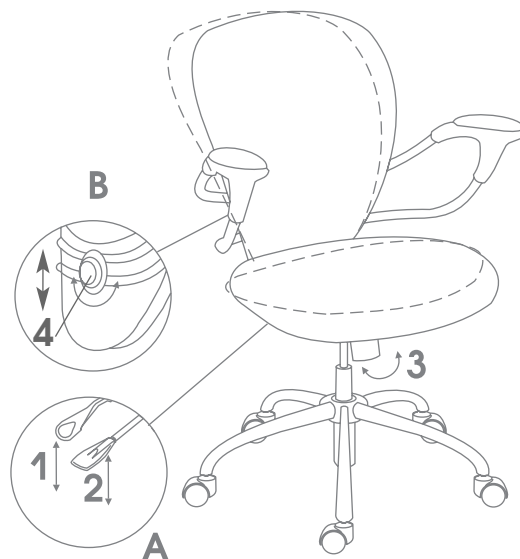

Регулировка спинки по высоте:

Высота спинки регулируется при помощи винта (4), расположенного с внешней стороны спинки. Поверните винт влево на небольшое число оборотов так, чтобы винт не вышел полностью из спинки, затем выберите необходимый уровень высоты и поверните винт вправо до упора. Рисунок В

Предупреждения:

- кресло не предназначено для эксплуатации при температурных условиях ниже 0°C;
- при доставке и сборке кресла в холодное время года приступать к его эксплуатации можно только спустя сутки после его нахождения в помещении с комнатной температурой;
- для продолжительной работы кресла необходимо делать проверку и подтяжку его механизмов каждые полгода.

