

Руководство по эксплуатации.

Кресло оператора CHAIRMAN 350.

Поздравляем Вас с приобретением офисного кресла марки CHAIRMAN. Рекомендуем Вам отрегулировать все механизмы кресла в соответствии с весом и индивидуальными предпочтениями пользователя, чтобы обеспечить максимальный комфорт на рабочем месте.

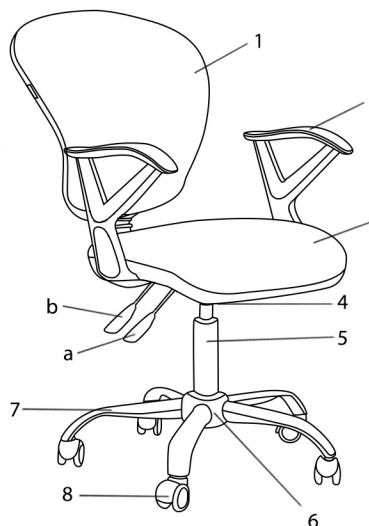

Перечень узлов (деталей) кресла:

1. Спинка - 1 шт.
1а. - кожух бег-бара.
2. Сидение - 1 шт.
3. Подлокотник - 2 шт.
4. Механизм качания - 1 шт.
а. рычаг подъем и опускание кресла;
б. рычаг регулировки наклона спинки;
5. Газлифт - 1 шт.
6. Пластиковая накладка - 2 шт.
ба. вверх;
бб. низ.
7. Крестовина (основа) - 1 шт.
8. Ролики - 5 шт.
9. Винты - 6 шт.

Регулировка кресла по высоте:

Сядьте на кресло и потяните рычаг вверх, который находится под сиденьем с правой стороны (а). При этом под тяжестью веса кресло опустится. Затем встаньте и вновь потяните рычаг вверх, кресло поднимется.

Регулировка наклона спинки:

Потянув на себя ручку механизма (b) до конца, вы сможете отрегулировать наклон спинки. Вернув ручку механизма в исходную позицию вы сможете зафиксировать кресло в рабочем положении.

Регулировка высоты спинки:

Поворачивая винт (с) (находится сбоку под сидением кресла), Вы можете регулировать высоту спинки кресла.

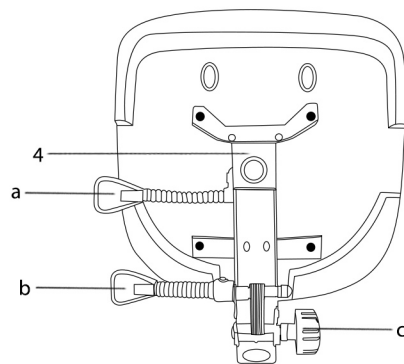

Предупреждение

- кресло не предназначено для эксплуатации при температурных условиях ниже 0 С;
- при доставке и сборке кресла в холодное время года приступать к его эксплуатации можно только спустя сутки после его нахождения в помещении с комнатной температурой. (Несоблюдение данного условия может привести к преждевременному выходу из строя газпатрона);
- для продолжительной и безопасной работы кресла необходимо делать проверку и подтяжку механизма каждые полгода.

Инструкция по сборке.

Кресло оператора CHAIRMAN 350.

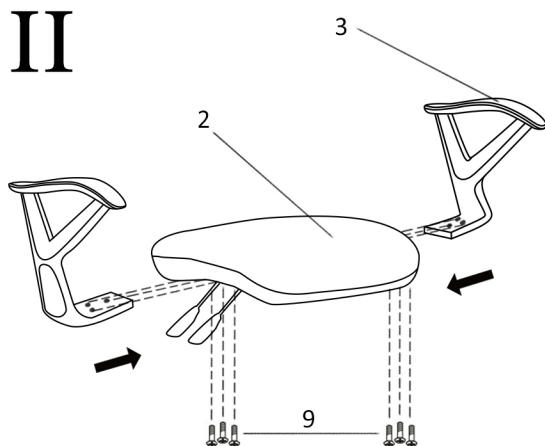
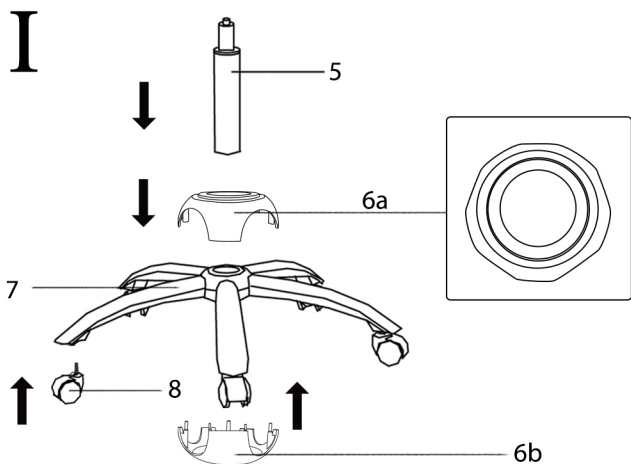

1. В крестовину (7) вставьте ролики (8) до "щелчка".
2. Наденьте пластиковые наклейки (6) на крестовину. Вставьте газлифт (5) в отверстие крестовины.

3. Возьмите подлокотники (3) и прикрутите каждый на 3 винта (9) к сидению (2) кресла.

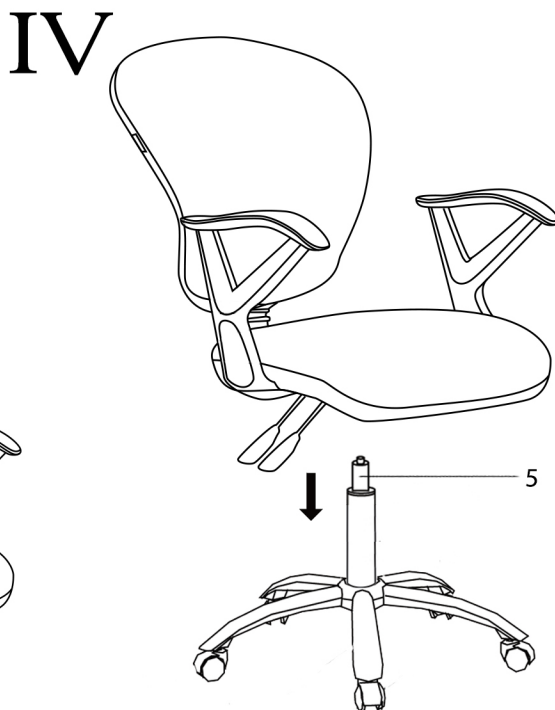
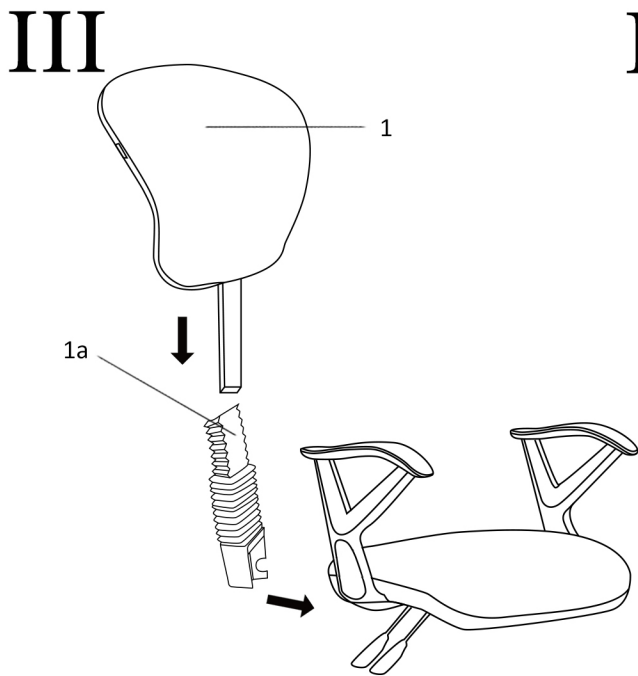

4. Наденьте на металлическое крепление спинки кожух бег-бара (1a).
5. Вставьте спинку кресла (1) в кронштейн механизма (таким образом, Вы соедините спинку и сидение), закрепите спинку, затянув винт.

6. Наденьте кресло на газлифт. Необходимо некоторое усилие, для того чтобы газлифт вошел в отверстие механизма.